

차량식별 번호

인증라벨 스티커

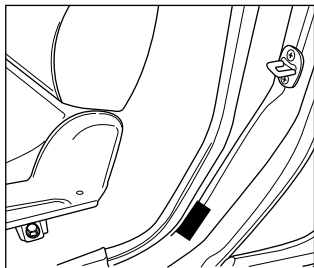

운전석 문을 열면 B필라 하단부에 부착되어 있습니다.

차대 번호판

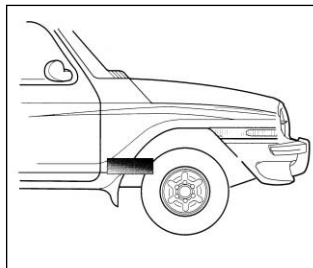

조수석 앞바퀴 바로 뒤쪽 프레임에 타각되어 있습니다.

엔진타각번호 (디젤)

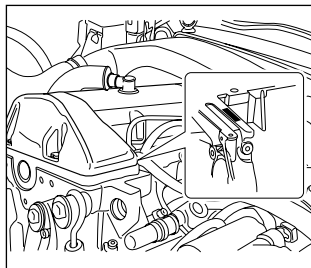

차량 제원

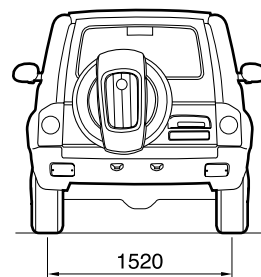
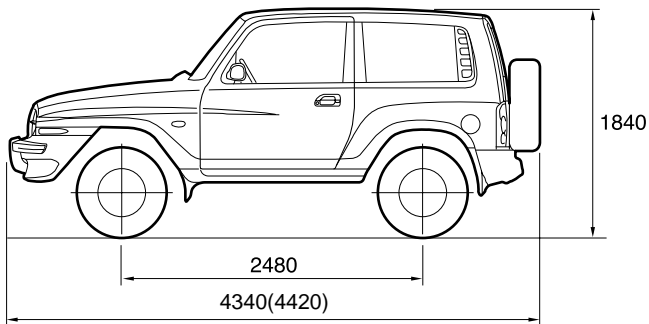
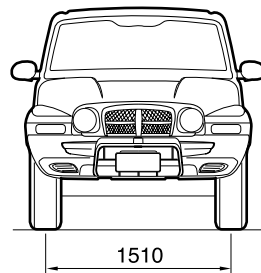
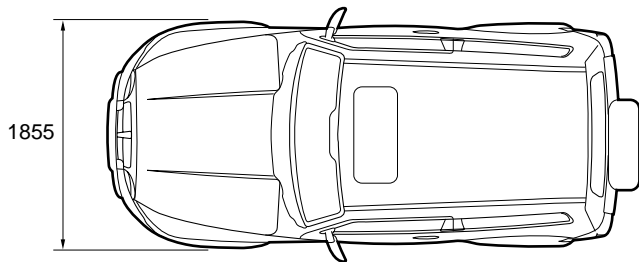

* () : 옵션 적용시

장치별 차량 제원표

구 분	항 목	벤		승용 5인승		소프트탑			
		터보디젤 5기통		터보디젤 5기통		터보디젤 5기통			
		4WD	2WD	4WD	2WD	4WD	2WD		
일반 사항	길이(mm)	4,340(4,420)		←		←			
	너비(mm)	1,855		←		←			
	높이(mm)	1,840		←		←			
	차량 총중량 (kg)	자동	2,465(2,500)	2,370(2,415)	2,205	2,085(2,115)	2,115(2,160)	2,020(2,060)	
		수동	2,445(2,475)	2,350(2,390)	2,155(2,185)	2,070(2,095)	2,070(2,140)	1975(2,040)	
	차량 중량 (kg)	자동	1,835(1,870)	1,740(1,785)	1,880	1,760(1,790)	1,855(1,900)	1760(1,800)	
		수동	1,815(1,845)	1,720(1,760)	1,830(1,860)	1,745(1,770)	1,810(1,880)	1715(1,780)	
	공차시 하중분포(kg)	전 축	자동	1,035(1,065)	960(990)	1,060	960(980)	1,065(1,080)	-
			수동	1,020(1,045)	940(970)	1,025(1,045)	955(970)	1,030(1,060)	-
		후 축	자동	800(805)	780(795)	820	800(810)	795(825)	-
			수동	795(800)	780(790)	805(815)	790(800)	790(815)	-
	최소회전반경(m)	5.25		←		←			
	최저지상고(mm)	195		←		←			
	사용 연료	경유		←		←			
연료탱크 용량 (l)	70		←		←				
엔진	엔진명	OM662LA		←		←			
	실린더수/압축비	5 / 22:1		←		←			
	분사순서	1-2-4-5-3		←		←			
	총 배기량(cc)	2,874		←		←			

※[] : 2WD () : 옵션 적용

구 분	항 목	벤	승용 5인승	소프트탑	
		터보디젤 5기통	터보디젤 5기통	터보디젤 5기통	
		4WD[2WD]	4WD[2WD]	4WD[2WD]	
엔진	캠샤프트 배열	SOHC	←	←	
	최대출력(ps/rpm)	120/4,000	←	←	
	최대토크(kg.m/rpm)	25.5/2,400	←	←	
	분사시기	BTDC 16° ± 1.0°	←	←	
	공회전 속도(rpm)	770 ± 50	←	←	
	냉각방식	수냉식	←	←	
	냉각수 용량(l)	10.5	←	←	
	윤활방식	압송식	←	←	
	최대 엔진오일 용량(l)	9.5	←	←	
수동 변속기	조작방식	플로어 체인지식	←	←	
	기어비	1단	4.007	←	←
		2단	2.365	←	←
		3단	1.473	←	←
		4단	1.000	←	←
		5단	0.872	←	←
		후진	3.700	←	←

※[]: 2WD (): 옵션 적용

구 분	항 목		벤	승용 5인승	소프트탑
			터보디젤 5기통	터보디젤 5기통	터보디젤 5기통
			4WD[2WD]	4WD[2WD]	4WD[2WD]
자동 변속기	모델		전자식	←	←
	조작방식		플로어체인지식	←	←
	기어비	1단	2.742	←	←
		2단	1.508	←	←
		3단	1.000	←	←
		4단	0.708	←	←
후진		2.428	←	←	
트랜스퍼 케이스	모델		파트타임[-]	←	←
	형식		유성기어식[-]	←	←
	기어비	고속	1.000[-]	←	←
		저속	2.483[-]	←	←
클러치	조작방식		유압식(자동)	←	←
	디스크 형식		건식단판 다이어프램식(요소 1단 2상형)	←	←
파워 스티어링	형식		랙 & 피니언	←	←
	조향각도	내측	33° 37'	←	←
		외측	31° 50'	←	←
프론트액슬	샤프트/하우징 형식	볼조인트		←	←
리어 액슬	샤프트/하우징 형식	반부동 축관식		←	←

※[]: 2WD (): 옵션 적용

구 분	항 목		벤	승용 5인승	소프트탑
			터보디젤 5기통	터보디젤 5기통	터보디젤 5기통
			4WD[2WD]	4WD[2WD]	4WD[2WD]
브레이크	마스터 실린더 형식		탠덤형	←	←
	부스터 형식		진공배력식	←	←
	제동형식	전륜	디스크	←	←
		후륜	드럼(디스크)	←	←
	주차브레이크		케이블작동(내부확장식)	←	←
서스펜션	프론트		위시본식 토션바	←	←
	리어		일체차축식 코일스프링	←	←
에어컨	냉매 규격		R134a	←	←
	컴프레셔 형식		베인 로타리식	←	←
전장 장치	배터리형식/용량(V-AH)		MF/12-90	←	←
	시동모터 출력(V-KW)		12 - 2.2	←	←
	발전기 출력(V-A)		12 - 75	←	←

※[]: 2WD (): 옵션 적용

배출가스 규제 및 관리

▶ 유해배출가스란?

배기관으로부터 대기중에 방출되는 가스중 특히 인체에 해로운 일산화탄소(CO), 탄화수소(HC), 질소산화물(NOx), 유황산화물(SOx) 등을 말합니다.

▶ 유해배출가스 방지를 위하여 아래의 사항을 철저히 이행하여야 합니다.

- ① “배출가스관련 점검 및 정비기록 일지”에 의거 점검 및 정비를 받아야 하며 정비작업자나 책임자의 확인 날인을 받으셔야 합니다.
- ② 정기점검 및 고장진단 수리시에는 가능한 한 숙련된 정비요원과 특수시설을 갖춘 당사 지정 정비공장을 찾으십시오.
- ③ 엔진점검 및 정비 또는 배출가스 측정시에는 엔진을 정상작동 온도까지 워밍업한 다음 점검 및 정비를 실시하십시오.
엔진정상작동온도 : 85°C ~ 95°C

④ 운행차 배출가스 허용기준 (배출가스 기준 별표 25)

구 분	일산화탄소	탄화수소	매연
가솔린차량	1.2%이하	220ppm이하	-
디젤차량	터보차량	-	30%이하
	일반차량	-	25%이하

▲ 경 고

- 휘발유(가솔린)는 인화성이 높아 화재의 위험이 높습니다. 특히 주유중 담배를 피우거나 불꽃 등에 노출시키지 마십시오.
- 휘발유는 피부에 닿거나 증발가스를 마시면 인체에 해롭습니다.
- 연료는 차체 도장면을 손상시킬 수 있으므로 주의하십시오.
- 불량연료나 부적절한 연료첨가제의 사용은 엔진과 배기가스 관련장치를 손상시킬 수 있습니다. 반드시 규정된 연료만 사용하십시오.

▲ 경 고

• 부적절한 연료를 사용함으로써 발생하는 엔진 및 관련부품의 손상은 주행거리와 상관없이 보증수리를 받으실 수 없습니다.

- 디젤차량 : 저유황 경유

유황의 함량이 전체연료 비중의 0.5% 이상 첨가된 연료를 사용할 경우 배출가스의 과다 및 특수 가공되어있는 실린더 내벽의 오일흐름 기능을 저해할 수 있습니다.

- 가솔린차량 : 무연 휘발유

무연휘발유를 사용하지 않을 경우 삼원촉매 변환장치를 포함한 배기가스 제어장치가 제대로 작동되지 않을 수 있습니다.

무연휘발유를 사용하는 데에도 엔진노킹이 심하게 발생하는 경우 당사 서비스센터에 문의하십시오. 단, 가속시에나 언덕을 올라갈 경우 짚고 가려고 노킹음이 들릴 수 있습니다. 이는 문제가 되지 않습니다.

잭 및 비상 도구 장착위치

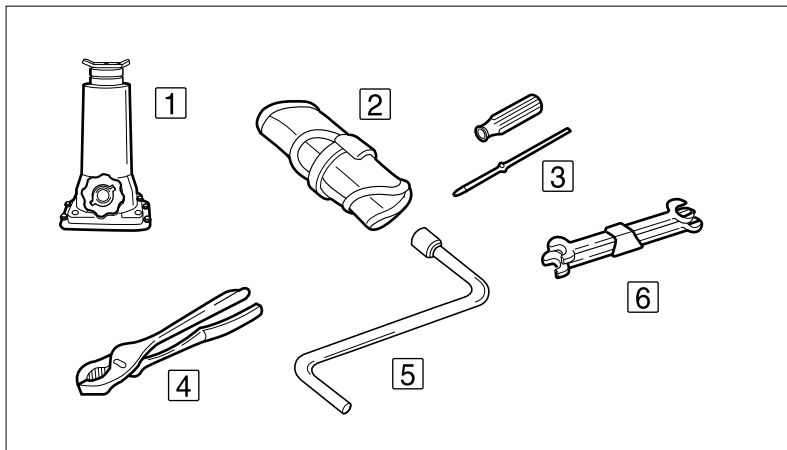

- | | |
|-----------|------------|
| 1. 스크류 잭 | 4. 플라이어 |
| 2. 도구 주머니 | 5. 헥 너트렌치 |
| 3. 드라이버 | 6. 오픈렌치 세트 |

잭 장착위치

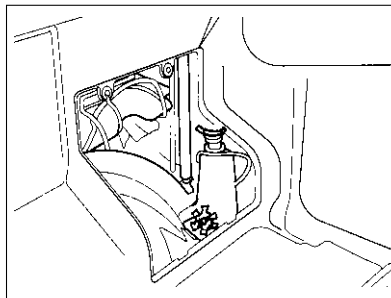

잭 및 비상공구 장착위치는 화물실 우측 하단 벽면에 설치되어 있습니다.

⚠ 주 의

- 잭을 보관함에 넣을 때는 잭이 완전히 축소된 상태에서 보관함에 넣고 잭의 높이를 높여 잭 상단부가 브라켓에 닿아 유동시 및 주행시 빠지지 않도록 하십시오.
- 잭 및 비상공구는 항상 사용가능한 상태로 차량에 적재해 주십시오.

잭 작동로드 장착위치(승용)

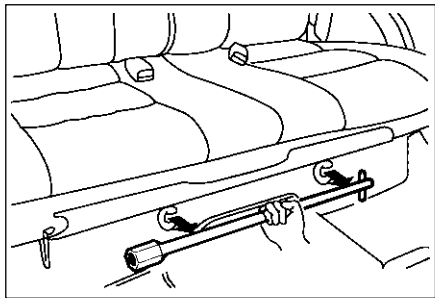

뒷 좌석 2열시트 앞쪽 하단의 매트를 들어올리면 잭 작동 로드가 설치되어 있습니다.

잭 작동로드장착위치(밴차량)

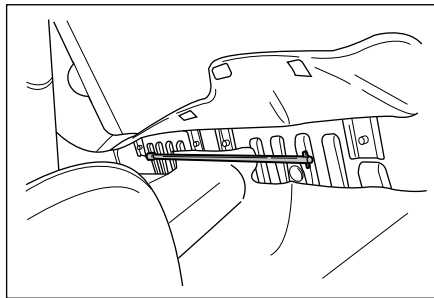

시트 뒷쪽의 판넬 하단부에 있는 매트를 들어 올리면 잭 작동로드가 설치되어 있습니다.

잭 작동방법

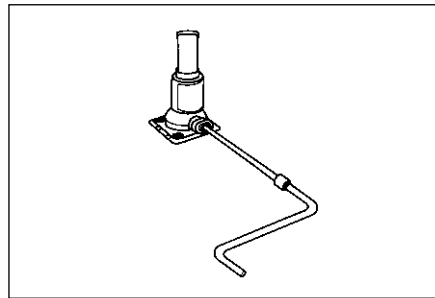

▲ 경 고

- 작동중 잭이 흔들리면 차량이 떨어질 위험이 있습니다. 잭의 밑면과 바닥면이 완전히 닿도록 설치하십시오
- 잭 사용시 차량 바퀴에 고임목을 설치하십시오

⚠ 경고

차량개조는 하지마십시오.

출고당시의 차량상태와 다르게 개조한 경우 개조한 부위는 물론, 개조부분이 원인으로 발생된 문제에 대해서는 보증수리 기간내일 지라도 보증수리를 받으실 수 없습니다.

고객 여러분이 구입하신 차량은 많은 연구와 테스트를 거친 수많은 정밀부품들이 유기적으로 연관되어 작동되고 있으며, 어느 한부분만 임의대로 개조하거나, 변경 장착할 경우, 관련부분의 성능 저하 또는 과부하로 인하여 **차량 고장 발생**은 물론, 이로 인하여 치명적인 **인명손상**을 입을 수 있습니다.

고객 임의대로 차량성능 증대, 또는 미관개선등의 이유로 엔진을 포함한 구동계통의 튜닝을 하지 마십시오.

▶엔진 및 배기계통을 임의대로 튜닝할 경우...
출력증대 또는 배기음의 조정등을 위해 차량 연료공급계통 및 흡배기, 전기 계통의 셋팅값을 임의대로 조정 또는 규격이외의 부품으로 교체하거나 추가할 경우, 국내 법규에 저촉될 수 있으며, 차량내구성에 심각한 문제를 초래할 수 있습니다.
특히, LPG차량으로의 개조는 차량 성능 및 내

구성에 심각한 악영향을 미칠 수 있으며,엔진계통뿐만 아니라, 변속기 전체 및 전자류 정열에 대해서 보증제외됩니다.

▶브레이크 시스템을 개조할 경우...

ABS 시스템이 없는 차량에 임의대로 시중에서 장착되는 유사 시스템을 장착할 경우, 안전운행에 가장 기본이 되는 제동력의 상실 또는 제동효과 감소로 위험할 수 있습니다.
또, 타이어부분의 미관개선등의 이유로 휠더스트 커버(Wheel dust cover)등을 설치할 경우, 제동시 발생하는 마찰열을 원활히 방출하지 못해 베이퍼 록(Vapor Lock)이나, 페이드(Fade) 현상을 유발해 제동효과 감소로 인한 심각한 문제를 초래할 수 있습니다.

카오디오 시스템의개조, 무선통신기, 후방감시 카메라, 액정 TV, 원격시동장치등의 전자품등의 설치를 삼가하십시오.

본차량은 규격 전장품의 설치를 위한 전기배선, 휴즈등으로 구성되어 있습니다. 추가 장착하려는 전장품의 배선 또는 장치를 설치하기 위해서 기존 배선에 여러개의 전기 배선등을 연결하여 사용하는 경우가 많은데, 이럴 경우, 정격 용량 이상의 부하가 걸려 전장품의 소손은 물론, 과부하로 인한 화재의 위험이 있으므로 설치를 삼가하십시오.

또, 안테나 설치등으로 인한 드릴작업으로 녹이 발생할 수 있습니다.

차량 규격이외의 타이어나 휠또는 관련부품등을 장착하지 마십시오.

차량 규격보다 폭이 넓거나, 직경이 더 큰 타이어등 규격에서 벗어난 타이어를 장착할 경우, 핸들 조작시 또는 비포장 도로 주행시 타이어와 인접된 부분과 접촉되어 동력전달계통의 마모, 손상등을 가져올 수 있을뿐만 아니라, 연료소비과다, 제동거리의 증가, 차체 떨림, 핸들 무거움으로 인한 주행성능 불량을 초래합니다.
또, 속도계 및 적산계에 영향을 주어 부정확한 주행속도의 표시 및 실주행거리보다 더 운행한 걸로 표시될 수 있으며 자동변속기 차량인 경우, 변속시 충격이 발생할 수 있습니다.

복제키를 사용하지 마십시오.

시중에서 키를 복제한 후 사용하실 경우, 시동시 키박스의 작동불량으로 시동모터의 복귀불량으로 시동모터가 계속해서 회전하는등 관련 전기배선의 손상 또는 이로 인한 과부하로 인하여 화재가 발생할 수 있습니다.

⚠ 경고

임의대로 시중에서 유통되는 선루프장착 또는 칼리 유리로 교체 등은 하지 마십시오.

차량루프(지붕)등을 절개하여 선루프를 장착할 경우, 절개부분의 녹발생 또는 누수의 문제점이 발생할 수 있습니다. 또, 외관향상 및 지외선 차단을 목적으로 차량 출고 후, 칼리유리를 장착하는 경우가 있는데, 누수등과 같은 문제점이 발생할 수 있으므로 추가로 장착하지 마십시오.

시중에서 유통되는 범퍼가드등을 장착하지 마십시오.

고객 임의로 시중에서 유통되는 범퍼가드 및 기타 가드 바등을 설치할 경우, 차량전장(총길이)의 증가로 인한 주정차시 어려움, 차량중량 증가에 따른 연료의 낭비, 장차홀등으로 인한 녹발생 뿐만아니라, 범퍼가드내의 충격흡수제 등의 미비로 저속주행시 충돌사고를 방지라도 미장착 차량보다 더 심각한 상해를 입힐 수 있으므로 장착하지 마십시오.

임의대로 차량실내바닥, 장착 시트의 개조 또는 교환 을 하지 마십시오.

▶차량실내 바닥을 장판등으로 새로 장착 할 경우...

쿠션감 향상 또는 청소용이의 목적등으로 시트를 탈거한 상태에서 차량실내바닥을 장판과 같은 재질등으로 장착하는 경우가 있는데, 이것은

각종 전자시스템 콘트롤 유닛 및 전기배선의 손상은 물론, 시트가 뒤로 움직일 수 있는 시트레일의 기능을 방해할 뿐아니라, 시트위치를 고정해주는 잠김작용이 제대로 작동하지 않을 수 있습니다. 이런 경우, 내리막길 또는 오르막길 주행시 시트가 앞 또는 뒤로 밀려 차량조정능력을 상실해 불의의 사고를 당할 수 있습니다.

▶기존장착시트를 다른 기능의 시트로 교환 또는 별도의 시트 커버등을 장착할 경우...

같은 차종이라도 기능 및 그 역할에 따라 여러종류의 시트가 있으며, 그 기능을 수행하기 위해서 차량의 전기 배선이 연결되어 있습니다. 다른 종류의 시트로 교환 장착할 경우, 연결배선이 없는 상태에서 또는 배선의 종류가 다름에 따라 인근 전기배선을 끌어와 중복 연결사용/개조시, 정격용량이상의 부하가 걸려 전자제품의 소손은 물론, 과부하로 인한 화재의 위험이 있습니다. 또, 시트커버등을 교체하는 경우가 많은데 작업시 잘못하면 배선의 합선이나 단선등으로 인한 전기장치의 소손은 물론, 통풍불량, 화재발생 및 잡소리등의 원인이 될 수 있으므로 주의하십시오.

차량조작장치의 별도의 액세서리 또는 보조장치를 장착하지 마십시오.

변속기어봉의 길이를 연장하거나, 시중에서 유통되는 가속페달, 브레이크 페달 패드등을 장착

할 경우, 차량 조작력의 변화로 조작 실수등을 유발할 수 있습니다.

각종 스티커, 몰딩 또는 기타 에어로 댄, 윈드 프루프등과 같은 주행저항감소등과 같은 기능성 제품을 부착 하지 마십시오.

스티커의 접착물질은 차량도장면의 손상을 가져올 뿐만 아니라, 몰딩 및 기타 기능성 부품등을 부착하기 위해 차량에 드릴 작업등을 할 경우, 해당부위의 녹발생은 물론, 주행중 잡소리가 날 수 있습니다. 특히, 불확실한 체결일 경우, 주행중 해당부품이 떨어져 나가 차량손상은 물론, 인명사고를 당할 수 있으므로 장착하지 마십시오.

차량 오디오 사용시, 불법CD 및 복제CD 사용은 해당 법률에 저촉됨은 물론 오디오 헤드 유닛의 고장을 유발할 수 있으므로 정품CD를 사용하십시오.

앞에서 언급한 이외의 경우를 포함하여, 차량출고상태와 다르게 차량을 변경하거나 별도의 규격 부품등을 장착 할경우,

해당부위의 보증수리는 물론, 이로 인한 관련 부품의 문제시에도 보증수리가 되지 않음을 다시 한번 숙지하시길 바랍니다.

일 러 두 기

취급설명서 이용방법은...

위험 표시 **▲ 위험**

운전자 및 탑승자가 반드시 준수해야 할 안전 수칙입니다. 내용과 동일하게 이행하지 않을 경우 사망이나 중상을 초래할 수 있는 절박하고 위험한 상황이 발생할 수 있으니 주의하시기 바랍니다.

경고 표시 **▲ 경고**

운전자 및 탑승자가 반드시 준수해야 할 안전 수칙입니다. 내용과 동일하게 이행하지 않을 경우 사망이나 중상을 초래할 수 있는 잠재적인 위험 상황이 발생할 수 있으니 주의하시기 바랍니다.

주의 표시 **▲ 주의**

차량 취급 및 사용자 고객의 주의가 필요한 사항으로 반드시 확인하시고, 내용에 따라 주십시오. 내용을 준수하지 않을 경우는 신체에 상해를 입거나 차량에 손상을 입을 수 있으니 주의하십시오.

참고 표시 **참 고**

차량관련 용어 또는 각 장치별 세부기능 및 추가 설명이 필요한 경우를 나타냅니다.

사양확인(*) 표시

본 취급설명서는 코란도(KORANDO) 전차종의 사양에 대해 기술되어 있으며, 일부 차량에 적용되는 선택사양이나 패키지(Package) 사양에 대해서는 *표시가 되어 있습니다.

이 사양 확인표시가 있는 내용에 대해서는 일부 차량만 적용됨을 나타냅니다.

계약시 신청한 차량에 적용되는 장치를 확인하신후, 본 책자를 활용하십시오. 또한 일부 차량에는 적용되지 않은 장치가 있음을 참고로 알려드립니다.

설계변경에 대하여

본 취급설명서는 발간당시의 최신 자료에 의해 제작되었습니다.

차량의 제품성능 향상을 위해 사전 통보없이 설계변경에 따라 "사양추가", "사양 삭제" 등이 될 수 있음을 양지하시기 바랍니다.

정기점검에 대하여

차량의 성능 유지 및 수명 단축을 예방하기 위해서는 반드시 규정된 시기에 점검 및 정비가 이루어져야 합니다.

당사 서비스네트워크 이용안내

당사서비스네트워크 이외의 정비소에서 정비를 받아 문제가 발생한 경우 당사는 책임을 지지 않습니다.

자동차부품 타용도 사용 금지

자동차 관련 부품을 타용도로 사용할 경우 이로 인해 발생하는 손상 및 손해에 대해 당사는 책임을 지지 않습니다.

머 리 말

코란도를 선택해 주신 고객 여러분께 깊은 감사를 드립니다.

본 취급설명서에서는 귀하가 차량을 사용하시면서 궁금하거나 반드시 알아야 할 내용들에 대해 상세히 설명되어 있습니다.

차량이 최상의 성능을 발휘하고 오랫동안 수명을 유지하려면 정확한 사용과 관리가 뒤따라야 합니다.

본 설명서를 주의깊게 읽고 숙지하시어 안전하고 편안한 운행을 하시기 바랍니다.

차량에 이상이 있거나 점검이 필요할 경우에는 최신 시설과 규격 부품, 숙련된 정비요원이 있는 가까운 당사 서비스 네트워크를 찾아주십시오.

2004. 10

쌍용자동차주식회사

본 책자에 수록된 내용은 제품의 성능 향상을 위해 사전 통보없이 변경될 수도 있음을 양지하시기 바랍니다.

목 차



1. 운행전 확인사항 및 시동
2. 각부 개·폐 방법
3. 각종 스위치 및 실내 램프류 사용방법.
4. 계기판
5. 수동 및 자동변속기 사용방법
6. 시트, 시트벨트, 에어백 사용방법
7. 실내장치 사용방법
8. 히터 및 에어컨
9. 잭 및 비상공구, 스페어 타이어
10. 터보차저 (디젤차량)
11. 비상시 응급 조치
12. 간단한 점검 및 정비
13. 안전을 위해 지켜야 할 사항
14. 올바른 차량관리
15. 배출가스 규제와 차량관리

<ul style="list-style-type: none"> • 운행전 확인사항 	<ul style="list-style-type: none"> • 시동키 	<ul style="list-style-type: none"> • 엔진시동 	<ul style="list-style-type: none"> • 주차브레이크
<ul style="list-style-type: none"> • 각 도어 개 · 폐 • 이모빌라이저 시스템 • 각 윈도우 개 · 폐 	<ul style="list-style-type: none"> • 원격시동 리모콘 사용법 • 실내에서 도어 개 · 폐 • 후드 개 · 폐 	<ul style="list-style-type: none"> • 원격시동 리모콘 배터리 교환 • 자동도어 잠김장치 • 연료주입구 개 · 폐 	<ul style="list-style-type: none"> • 도어 리모콘 사용방법/배터리 교환 • 테일게이트 개 · 폐 • 선루프 개 · 폐
<ul style="list-style-type: none"> • 라이트 스위치 • 핸즈프리 스위치 • 도어 잠금 해제 스위치 	<ul style="list-style-type: none"> • 와이퍼/와셔 스위치 • 사이드미러 조정 스위치 • ECS전자제어 현가장치스위치 	<ul style="list-style-type: none"> • 비상등 스위치 • 4륜구동 변환 스위치/차동제한장치(LSD) • 시트 히팅 스위치 	<ul style="list-style-type: none"> • 열선 스위치 • 안개등 스위치 • 실내 램프류 사용방법
<ul style="list-style-type: none"> • 연료계/속도계 • 각종 표시등/경고등 	<ul style="list-style-type: none"> • 타코메터/온도계/ 적산, 구간거리계 	<ul style="list-style-type: none"> • 속도계/구간 및 적산 거리계 	<ul style="list-style-type: none"> • 타코메터
<ul style="list-style-type: none"> • 수동변속기 레버 • 킥다운 기능 사용 	<ul style="list-style-type: none"> • 자동변속기 레버 	<ul style="list-style-type: none"> • 자동변속차량 운행 방법 	<ul style="list-style-type: none"> • 모드스위치
<ul style="list-style-type: none"> • 앞좌석 시트 • 에어백 	<ul style="list-style-type: none"> • 뒷좌석 시트 	<ul style="list-style-type: none"> • 침대 만들기 	<ul style="list-style-type: none"> • 시트벨트
<ul style="list-style-type: none"> • 핸들각도 조정 • 앞좌석 재떨이 • 선바이저 	<ul style="list-style-type: none"> • 룸미러 조정 • 글로브 박스 • 주차브레이크 	<ul style="list-style-type: none"> • 디지털 시계 • 콘솔 박스 	<ul style="list-style-type: none"> • 시가라이터 • 컵 홀더
<ul style="list-style-type: none"> • 일반사항 	<ul style="list-style-type: none"> • 수동 에어컨 	<ul style="list-style-type: none"> • 자동 에어컨 	<ul style="list-style-type: none"> • 에어컨 필터
<ul style="list-style-type: none"> • 책 및 비상공구 장착위치 • 타이어 규격 및 공기압 	<ul style="list-style-type: none"> • 스페어타이어 탈거 • 마모상태 점검 	<ul style="list-style-type: none"> • 타이어 교환 • 타이어 위치 교환 	<ul style="list-style-type: none"> • 타이어 펌프시 대처방법 • 겨울용 타이어
<ul style="list-style-type: none"> • 작동원리 	<ul style="list-style-type: none"> • 차량 운행시 주의사항 	<ul style="list-style-type: none"> • 터보차저 장치 점검 	
<ul style="list-style-type: none"> • 비상용삼각대(차량정지표지판) • 주행중 ABS, EBD 경고등이 점등되면 • 파워스티어링/브레이크/클러치 오일 • 에어클러니/연료필터 	<ul style="list-style-type: none"> • 주행중 오일압력 경고등이 점등되면 • 4WD구동 표시등4WD CHECK등이점등되면 • 건널목에서 시동이 꺼진 경우 • 자동변속기 레버가 "P"에서 빠지지 않을 경우 	<ul style="list-style-type: none"> • 주행중 충전경고등이 점등되면 • 시동이 걸리지 않을때 • 타이어가 펌프 닳을 경우 • 퓨즈/배터리 	<ul style="list-style-type: none"> • 주행중 브레이크 경고등이 점등되면 • 다른 차량의 배터리를 이용한 시동 • 화재가 발생한 경우
<ul style="list-style-type: none"> • 점검/정비시 주의사항 • 파워스티어링/브레이크/클러치 오일 • 에어클러니/연료필터 	<ul style="list-style-type: none"> • 엔진룸 주요 점검부(디젤)/가솔린 • 트랜스퍼페이스 오일 • 와셔액/와이퍼/엔진 구동벨트 	<ul style="list-style-type: none"> • 엔진오일/오일 보충 • 프론트/리어 액슬 오일 • 퓨즈/배터리 	<ul style="list-style-type: none"> • 자동/수동 변속기 오일 • 냉각수 • 각종 램프 규격 및 교환
<ul style="list-style-type: none"> • 운행전 점검을 • 주행중 이상이 생기면 • 오르막길 주차시에는 • 밀폐된 장소에 주 · 정차할 경우 • 운전전 방해되는 물건은 치우시길 • 반드시 규격 부품을 사용하시길 • 모래밭 및 진흙길 운행 • 언덕길 운행 	<ul style="list-style-type: none"> • 반드시 시트벨트 착용 • 주행중 불필요한 행동은 삼가 • 잠시 잠을 잘때는 엔진 정지를 • 후진시 주의사항 • 담뱃불은 확실히 끄시길 • 임의로 개조하지 마시길 • 비포장 및 산길 운행 • 경제적 운행 	<ul style="list-style-type: none"> • 어린이에게 항상 주의를 • 안전한 장소에 주차하시길 • 차에서 떠날때는 엔진 정지를 • 긴 내리막길에서는 엔진 브레이크를 • 언덕서리 부착에 주의를 • 정기점검을 생활화 하시길 • 하천 통과시의 운행 	<ul style="list-style-type: none"> • 차에 어린이만 남겨두지 마시길 • 내리막길 주차시에는 • 차의 이동은 반드시 시동을 걸고서 • 우천시 주행에는 주의를 • 냉각수 점검시에는 각별한 주의를 • 눈길 및 빙판길 운행 • 고속도로 운행
<ul style="list-style-type: none"> • 신차 길들이기 	<ul style="list-style-type: none"> • 세차/차체 광택/내장품 손질 	<ul style="list-style-type: none"> • 유리정소 	<ul style="list-style-type: none"> • 겨울철 차량관리
<ul style="list-style-type: none"> • 배출가스 규제와 차량 관리 • 매연(디젤 차량) 	<ul style="list-style-type: none"> • 배출가스(가솔린 차량) 		

원격시동 장착차량(디젤오토사양 옵션) 주의사항

◆ 원격시동장치 장착차량 관련 주의 및 경고

본 원격시동장치는 별도의 유니트가 장착되어 있으며 차량의 스틱스(Stics)와 상호 통신을 하는 관계로 임의 변경하거나 추가 장착하실 수 없습니다. 디젤 자동변속기 차량중 “원격시동장치(옵션)” 리모콘을 사용하시기 전에 다음의 사항을 충분히 숙지하여 사용하시기 바랍니다. (가솔린 차량은 이모빌라이저 장착관계로 원격시동장치 장착이 불가합니다.)

- 1) 제품의 특징 및 기능
- 2) 주의사항
- 3) 기타 기능 및 작동불가 내용등...

원격시동 장치는 운전자 편의를 도모하기 위해 장착되었지만 잘못된 사용 및 과도한 사용은 차량의 도난, 환경오염 및 기타 위험 요소를 배제할 수 없으므로 특히, 다음사항에 주의하십시오.

- 1) 본 원격시동 장치 기능의 충분한 숙지가 되셨습니까?
- 2) 차량의 전·후면이 확실히 보이고 차량 전면 및 후면에 사람(특히, 어린아이)이 없습니까?
- 3) 과도한 공회전이나 비숙련자에 의해 작동되고 있지는 않습니까?
- 4) 어린아이나 비숙련자에 의해 작동되고 있지는 않습니까?
- 5) 조작버튼을 잘못 조작하거나 기능이 수행되기 전에 다른 버튼을 누르고 있지는 않습니까?